



Liftsysteme



reddot design award
winner 2013

WARPEL LINEARLIFT „AL1 PANORAMA“

Vollautomatischer Lift für Heck- oder Seitentür



www.warpel.ch

AMF-BRUNS LINEARLIFT „AL1 PANORAMA“

Vollautomatischer Lift für Heck- oder Seitentür



Das weltweit einzigartige Design der spezialgefertigten Hubarme verdankt der AL1 dem Einsatz von Aluminiumprofilen.



Design trifft Leichtigkeit!
Neu entwickelte Aluminiumarme machen den AL1 zum leichtesten Lift auf dem Markt; patentgeschützt.



Die Panorama-Plattform ermöglicht den Einbau eines großen Liftes in Fahrzeugen mit geringer Innenhöhe.

DIESE PUNKTE ZÄHLEN

- » Patentierte, neu entwickelte Aluminiumarme, machen den AL1 zum leichtesten Lift auf dem Markt.
- » Einzigartiges Design
- » Einsetzbar für Heck- und Seiteneinstieg
- » Zwei Standard Plattformgrößen lieferbar
- » Plattformdesign sichert exzellente Sicht nach hinten.
- » LED Blinkleuchten
- » Passend für Fahrzeuge mit geringer Dachhöhe
- » Spezielle Abrollsicherung klappt nach Bodenkontakt automatisch ab, auch bei unebenem Gelände
- » Überrollblech dient gleichzeitig als automatische Abrollsicherung (patentiert)
- » 900 mm Hubhöhe
- » Crash-Sicherheitsanschlüsse für mehr passive Sicherheit
- » hochwertige pulverbeschichtete Oberfläche, KTL Beschichtung als zusätzlicher Korrosionsschutz
- » EMV Prüfung nach EU Richtlinien
- » Erfüllt EN 1756, II und DIN 75078, 1

TECHNISCHE DATEN

- » Tragfähigkeit 400 kg
- » Bedienung Einhandbedienung
4 Drucktaster (hoch/ runter, Parkposition/Arbeitsposition)
- » Eigengewicht Je nach Plattformgröße
zwischen 135 kg und 140 kg
- » Sonstiges Manuelle Handpumpe
Zwei Handgeländer
Automatische Blinkleuchten
- » Antrieb Elektrohydraulisch 12 V
- » auf Wunsch Fernbedienung lieferbar

Typ AL1 Panorama 1200

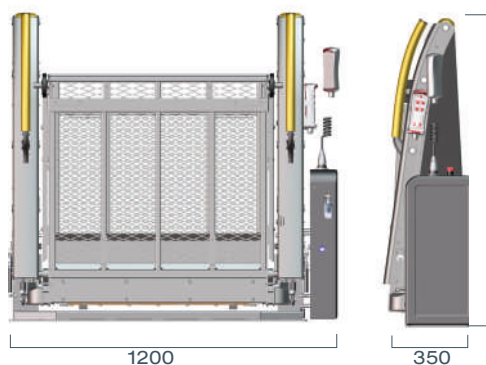

TYP	AL1 1200	AL1 1400
Breite	1.200 mm	1.200 mm
Tiefe	350 mm	350 mm
Höhe	1.125 mm	1.125 mm
Nutzbare Plattformgrößen		
Breite	755 mm	755 mm
Länge	1.200 mm	1.400 mm



www.warpel.ch



Carrosserie Warpel AG

Warpelstrasse 5
3186 Düringen
Telefon 026 492 66 77
Fax 026 492 66 76
info@warpel.ch



www.amf-bruns.de



DIN EN ISO 9001
REG.-NR Q1 0105027